



## Schweißmuffen (gerieft)

C

### Technische Eigenschaften

- **Lieferbare Größen (nominal):**  
Hauptrohr: DN32/1¼" bis DN200/8".  
Auslass: DN25/1" bis DN200.
- **Druckdaten:**  
Betriebsdruck: 20,7 bar (300 psi)  
*Hinweis: Gemäß FM ist der Betriebsdruck für Rohre aus Tabelle 5 oder geringer 12,1 bar (175 psi).*
- **Anschlüsse:** Die schweißbaren Einlässe und gerieften Auslässe sind gemäß ANSI/AWWA C606 (Sphäroguss- und Stahlrohre) und metrischen Rohrspezifikationen ausgeführt.
- **Spezifikationen:** Schmiedestahl, gemäß ASTM A53, Klasse A oder B; Typ E. Für Einsatz an eigener, dünner Wand, Rohr Tabelle 5, 10 und 40.  
*Hinweis: Referenzen mit # sind nicht von FM zugelassen.*

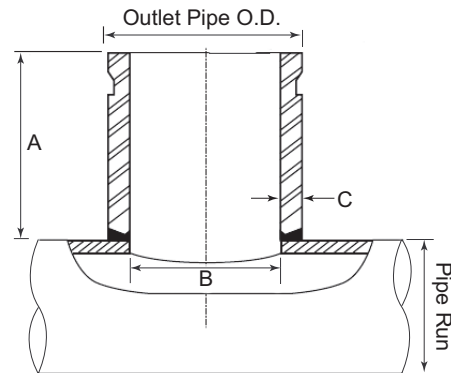

Schweißmuffen

### Schweißmuffen - C

Technische Daten

nominale Rohrgröße Hauptrohr		nominale Rohrgröße Auslass		Außen-durchmesser Auslassrohr (mm/Zoll)	Maße (mm/Zoll)			Referenz	Gewicht (kg/lbs)
SI	US	SI	US		A	B	C		
DN32	1¼"	DN25	1"	33.4 / 1.32	80 / 3.0	26.6 / 1.049	3.4 / 0.133	C100125150*	
		DN32	1¼"	42.2 / 1.66	80 / 3.0	34.7 / 1.368	3.6 / 0.140	C125125#	
DN40	1½"	DN25	1"	33.4 / 1.32	80 / 3.0	26.6 / 1.049	3.4 / 0.133	C100150200**	
		DN32	1¼"	42.2 / 1.66	80 / 3.0	34.7 / 1.368	3.6 / 0.140	C125150	
		DN40	1½"	48.3 / 1.90	80 / 3.0	40.9 / 1.610	3.7 / 0.145	C150150#	
DN50	2"	DN25	1"	33.4 / 1.32	80 / 3.0	26.6 / 1.049	3.4 / 0.133	C100200250***	0.25 / 0.55
		DN32	1¼"	42.2 / 1.66	80 / 3.0	34.7 / 1.368	3.6 / 0.140	C125200250	0.26 / 0.57
		DN40	1½"	48.3 / 1.90	80 / 3.0	40.9 / 1.610	3.7 / 0.145	C150200	0.30 / 0.66
		DN50	2"	60.3 / 2.38	80 / 3.0	52.5 / 2.067	3.9 / 0.154	C200200#	0.41 / 0.90
DN65	2½"	DN25	1"	33.4 / 1.32	80 / 3.0	26.6 / 1.049	3.4 / 0.133	C100250400	0.25 / 0.55
		DN32	1¼"	42.2 / 1.66	80 / 3.0	34.7 / 1.368	3.6 / 0.140	C125200250‡	0.26 / 0.57
		DN40	1½"	48.3 / 1.90	80 / 3.0	40.9 / 1.610	3.7 / 0.145	C150250	0.28 / 0.62
		DN50	2"	60.3 / 2.38	80 / 3.0	52.5 / 2.067	3.9 / 0.154	C200250	0.40 / 0.88
		DN65	2½"	76.1 / 3.00	80 / 3.0	67.0 / 2.635	3.0 / 0.120	C250250#	0.60 / 1.32
DN80	3"	DN25	1"	33.4 / 1.32	80 / 3.0	26.6 / 1.049	3.4 / 0.133	C100250400‡	0.25 / 0.55
		DN32	1¼"	42.2 / 1.66	80 / 3.0	34.7 / 1.368	3.6 / 0.140	C125300400	0.26 / 0.57
		DN40	1½"	48.3 / 1.90	80 / 3.0	40.9 / 1.610	3.7 / 0.145	C150300400	0.29 / 0.64
		DN50	2"	60.3 / 2.38	80 / 3.0	52.5 / 2.067	3.9 / 0.154	C200300	0.40 / 0.88
		DN65	2½"	76.1 / 3.00	80 / 3.0	67.0 / 2.635	3.0 / 0.120	C250300	0.60 / 1.32
		DN80	3"	88.9 / 3.50	80 / 3.0	83.0 / 3.260	3.0 / 0.120	C300300#	0.60 / 1.32
DN100	4"	DN25	1"	33.4 / 1.32	80 / 3.0	26.6 / 1.049	3.4 / 0.133	C100250400‡	0.25 / 0.55
		DN32	1¼"	42.2 / 1.66	80 / 3.0	34.7 / 1.368	3.6 / 0.140	C125300400‡	0.26 / 0.57
		DN40	1½"	48.3 / 1.90	80 / 3.0	40.9 / 1.610	3.7 / 0.145	C150300400‡	0.29 / 0.64
		DN50	2"	60.3 / 2.38	80 / 3.0	52.5 / 2.067	3.9 / 0.154	C200400	
		DN65	2½"	76.1 / 3.00	80 / 3.0	67.0 / 2.635	3.0 / 0.120	C250400	
		DN80	3"	88.9 / 3.50	80 / 3.0	83.0 / 3.260	3.0 / 0.120	C300400	0.84 / 1.85
		DN100	4"	114.3 / 4.50	100 / 4.0	108.0 / 4.260	3.0 / 0.120	C400400#	1.69 / 3.73



## Schweißmuffen (gerieft)

C

Schweißmuffen - C					Technische Daten (b)				
nominale Rohrgröße Hauptrohr		nominale Rohrgröße Auslass		Außen- durchmesser Auslassrohr (mm/Zoll)	Maße (mm/Zoll)			Referenz	Gewicht (kg/lbs)
SI	US	SI	US		A	B	C		
DN120	5"	DN25	1"	33.4 / 1.32	80 / 3.0	26.6 / 1.049	3.4 / 0.133	C100500800	0.24 / 0.53
		DN32	1¼"	42.2 / 1.66	80 / 3.0	34.7 / 1.368	3.6 / 0.140	C125500800	0.24 / 0.53
		DN40	1½"	48.3 / 1.90	80 / 3.0	40.9 / 1.610	3.7 / 0.145	C150500800	0.28 / 0.62
		DN50	2"	60.3 / 2.38	80 / 3.0	52.5 / 2.067	3.9 / 0.154	C200500	0.36 / 0.79
		DN65	2½"	76.1 / 3.00	80 / 3.0	67.0 / 2.635	3.0 / 0.120	C250500	0.64 / 1.41
		DN80	3"	88.9 / 3.50	80 / 3.0	83.0 / 3.260	3.0 / 0.120	C300500	0.88 / 1.64
		DN100	4"	114.3 / 4.50	100 / 4.0	108.0 / 4.260	3.0 / 0.120	C400500	1.68 / 3.70
DN150	6"	DN25	1"	33.4 / 1.32	80 / 3.0	26.6 / 1.049	3.4 / 0.133	C100500800#	0.24 / 0.53
		DN32	1¼"	42.2 / 1.66	80 / 3.0	34.7 / 1.368	3.6 / 0.140	C125500800#	0.24 / 0.53
		DN40	1½"	48.3 / 1.90	80 / 3.0	40.9 / 1.610	3.7 / 0.145	C150500800#	0.28 / 0.62
		DN50	2"	60.3 / 2.38	80 / 3.0	52.5 / 2.067	3.9 / 0.154	C200600	0.39 / 0.89
		DN65	2½"	76.1 / 3.00	80 / 3.0	67.0 / 2.635	3.0 / 0.120	C250600	0.59 / 1.30
		DN80	3"	88.9 / 3.50	80 / 3.0	83.0 / 3.260	3.0 / 0.120	C300600	0.78 / 1.72
		DN100	4"	114.3 / 4.50	100 / 4.0	108.0 / 4.260	3.0 / 0.120	C400600	1.58 / 3.48
DN200	8"	DN150	6"	168.3 / 6.63	100 / 4.0	161.5 / 6.357	3.0 / 0.120	C600600#	
		DN25	1"	33.4 / 1.32	80 / 3.0	26.6 / 1.049	3.4 / 0.133	C100500800#	0.24 / 0.53
		DN32	1¼"	42.2 / 1.66	80 / 3.0	34.7 / 1.368	3.6 / 0.140	C125500800#	0.24 / 0.53
		DN40	1½"	48.3 / 1.90	80 / 3.0	40.9 / 1.610	3.7 / 0.145	C150500800#	0.28 / 0.62
		DN50	2"	60.3 / 2.38	80 / 3.0	52.5 / 2.067	3.9 / 0.154	C200800	0.38 / 0.84
		DN65	2½"	76.1 / 3.00	80 / 3.0	67.0 / 2.635	3.0 / 0.120	C250800	0.60 / 1.32
		DN80	3"	88.9 / 3.50	80 / 3.0	83.0 / 3.260	3.0 / 0.120	C300800	0.75 / 1.65
		DN100	4"	114.3 / 4.50	100 / 4.0	108.0 / 4.260	3.0 / 0.120	C400800	1.49 / 3.28
DN150	6"	168.3 / 6.63	100 / 4.0	161.5 / 6.357	3.0 / 0.120	C600800	1.49 / 3.28		
DN200	8"	219.1 / 8.63	100 / 4.0	212.0 / 8.329	3.0 / 0.120	C800800#			

### Montage

Die Ausführung mit geringer Schweißung erreicht entweder Teil- oder Volleinbrandtiefe. Es wird nur einmal entlang geschweißt mit min. Durchbrennen und min. Rohrverformung.

**Hinweis 1:** Referenzen mit # haben eine geringe Öffnung von 0,79mm / 0.031" entlang der Längsachse des Hauptrohrs.

**Hinweis 2:** Referenzen mit \*\* können auch mit einem DN40/1½" Hauptrohr verwendet werden.

**Hinweis 3:** Referenzen mit \*\* können auch mit einem DN50/2" Hauptrohr verwendet werden.

**Hinweis 4:** Referenzen mit \*\*\* können auch mit einem DN65/2½" Hauptrohr verwendet werden.